

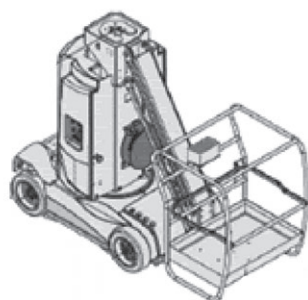

Nacelle à mât électrique de 10 mètres

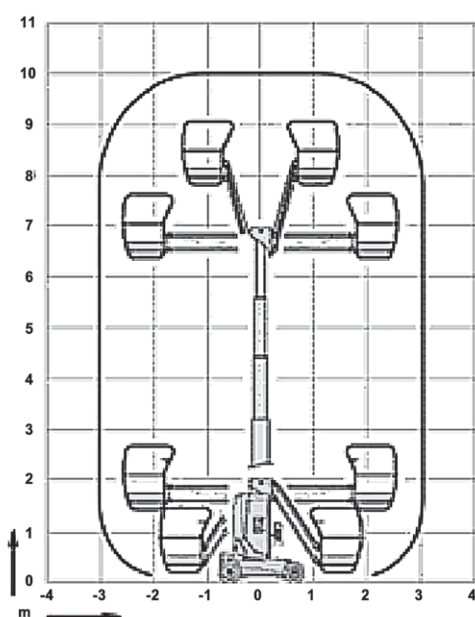

NACEL+

Caractéristiques techniques :

Hauteur de travail : 10,00 m
 Hauteur de plate-forme : 8,00 m
 Déport maxi : 3,00 m
 CACES : 3B

Dimensions de transport :

Longueur : 2,62 m
 Largeur : 1,00 m
 Hauteur : 1,99 m
 Poids : 2,76 t

Dimensions du panier :

Longueur : 0,90 m
 Largeur : 0,70 m
 Capacité dans le panier : 200 kg

(Données constructeur).

